

Министерство Науки и высшего образования Республики Казахстан  
НАО «Атырауский университет им. Х. Досмухамедова»



**ПРОГРАММА**

вступительных творческих экзаменов по образовательной программе  
6В02103–«Дизайнер, по отраслям и избранному направлению, художник-дизайнер в  
системе образования»  
(срок обучения 5 лет)

Атырау, 2026

**Разработчики:**

Сеньор-лектор, зав. кафедрой и.о. [подпись] Бекешева А.С.  
Сеньор-лектор, магистр [подпись] Карабалин У.Т.  
Сеньор-лектор, магистр [подпись] Ёлжанов Ғ.М.  
Сеньор-лектор, магистр [подпись] Мажитов М.И.  
Сеньор-лектор, магистр [подпись] Насипуллаев Е.Б.

Обсуждена и принята на заседании кафедры «Изобразительного искусства и дизайна»

Протокол № 9.11.05 2026 г.

Зав. кафедрой:

Декан факультета гуманитарных наук и искусства: [подпись] Б. Аймуратов



**ЛИТЕРАТУРА**

1. Осоловская О.В., Мустапов А.А. «Рисунок по представлению» учебное пособие М., «Архитектура-С» 2012г.
2. Ломоносова М. Т. Графика и живопись. Учебное пособие. - М., Астель, 2006, - 202с
3. Штаннчева Наталья Сергеевна, Денисенко Виктор Иванович. Живопись. Учебное пособие для ВУЗов Академический проект, 2009 г.
4. Д Анриес, Касан А., Дитрих Ф. Основы живописи. Полное учебное пособие. Композиция, перспектива, живопись АСТ, 2020 г.
5. Ли, Н.Г. Основы учебного академического рисунка: учебник для вузов/Н.Г. Ли. - М.: Эксмо, 2007.
6. Ли Н.Г. -Рисунок. Основы учебного академического рисунка. Учебник.-М.: Эксмо 2011.
7. Бельева С.Е., Розанов Е.А. Спец рисунок и художественная графика. М.: 2006
8. Тихонов С.В. «Рисунок» учебное пособие для вузов, М., изд-во «Архитектура», 2003г.
9. Кларнер, Ю. М. Рисунок и живопись: Учеб. Пособие 6-е изд., - М.: Высш. шк., 2005г.
10. Тихонов С.В. «Рисунок» учебное пособие для вузов, М., изд-во «Архитектура», 2003г.

- Построение третьей проекции без ошибок
- Правильное построение аксонометрической проекции
- Масштабность

**39-22 баллов – «хорошо»**

- Размещение чертежа на формате А3
- Построение третьей проекции без ошибок
- Правильное построение аксонометрической проекции
- Некоторые ошибки в масштабах

**21-5 баллов – «удовлетворительно»**

- Размещение чертежа на формате А3
- Построение третьей проекции без ошибок
- Ошибки в построении аксонометрической проекции

**4-0 баллов – «не удовлетворительно»**

- Неправильное размещение чертежа на формате А3
- Неправильное построение третьей проекции
- Отсутствие аксонометрического построения

## СОДЕРЖАНИЕ

1. Содержание экзаменов.....	4
2. Порядок проведения экзамена.....	4
3. Творческие экзаменационные задания.....	5
4. Программа творческого экзамена для абитуриентов с особыми образовательными потребностями.....	6
5. Критерии оценки.....	7
6. Литература.....	11

## ПРОГРАММА

приема абитуриентов по образовательной программе  
6B02103-«Дизайнер, по отраслям и избранному направлению, художник-дизайнер в  
системе образования»  
(срок обучения 5 лет)

### 1. СОДЕРЖАНИЕ ЭКЗАМЕНОВ

1.1 Программа проведения творческого экзамена по образовательной программе 6B02103-«Дизайнер по отраслям и избранному направлению, художник-дизайнер в системе образования» составлена согласно Типовых правил приема на обучение в организации образования, реализующие образовательные программы высшего и послевузовского образования приказ МОН РК от 31 октября 2018 г. № 600.

Максимальное количество баллов 2-х творческих экзаменов составляет 100 баллов. Максимальное количество каждого экзамена – 50 баллов, минимальное не менее 5 баллов.

1.2 Два творческих экзамена по предметам «Рисунок» и «Черчение». Экзамен по предметам «Рисунок» и «Черчение» проводится согласно утвержденному расписанию (по 3 часа) в специально оборудованных аудиториях, оснащенных видео записью. Для поступающих подготавливается экзаменационные материалы с разработанными вариантами заданий. Место абитуриента в аудитории соответствует номеру, выбранному перед экзаменом. Творческая экзаменационная работа выполняется в формате с печатью приемной комиссии и нумруется представителем приемной комиссии.

### 2. ПОРЯДОК ПРОВЕДЕНИЯ ЭКЗАМЕНА

2.1 Допуск в аудитории проведения творческих экзаменов и соблюдение настоящих Правил во время проведения экзаменов обеспечивается ответственным секретарем приемной комиссии и его заместителем, специальными дежурными, техническими секретарями, задействованными в проведении экзаменов.

2.2 При проведении творческих экзаменов присутствие в аудитории посторонних лиц не допускается.

2.3 Абитуриент является на творческий экзамен в сроки, указанные в расписании. Допуск абитуриента в аудиторию проводится за 30 минут до начала экзамена.

2.4 Допуск абитуриента в аудиторию проводится творческого экзамена осуществляется при предъявлении документа, удостоверяющего личность и с пропуском 2.5 Продолжительность экзамена - 3 академических часа.

2.6 При проведении творческого экзамена не допускается пересаживаться с места на место, обмениваться экзаменационными материалами, заносить мобильные средства связи. Абитуриент путем жеребьевки вытягивает номер и занимает положенное место, соответствующими данному номеру.

2.7 Во время проведения творческих экзаменов абитуриенты соблюдают следующие требования: 1) соблюдать тишину и работать самостоятельно, не разговаривать с экзаменаторами и другими абитуриентами; 2) не ходить по аудитории, не пересаживаться на другое место; 3) не выходить из экзаменационной аудитории без разрешения экзаменатора до окончания творческого экзамена.

2.8 За нарушение настоящих Правил абитуриент удаляется из аудитории. При этом на титульном листе экзаменационной работы делается запись о причине удаления, заверенная подписями экзаменаторов. Данная работа аннулируется.

2.9 Повторное участие и пересдача творческих экзаменов не допускается.

2.10 Проверка творческих работ проводится только членами предметной комиссии.

2.11 Итоги проведения творческого экзамена оформляются ведомостью оценок и протоколом предметной комиссии. Проверенные работы, ведомости оценок и протоколы с оценками и подписями проверяющих экзаменаторов, председателя предметной комиссии передается ответственному секретарю (его заместителю) для объявления результатов.

2.12 Результаты творческого экзамена объявляются в день проведения экзамена.

### Критерии оценивания на творческом экзамене по «Черчению»

№	Критерий оценок	Балл
1	Оптимальное размещение рисунка на формате А3	10
2	Вычерчивание 2-х проекций. Построение третьей проекции. Аксонометрия. Нанесение размеров	10
3	Графика. Стандарт линий чертежа. Взаимная параллельность и перпендикулярность линий.	15
4	Шрифт. Выполнение основной надписи и размерных чисел.	15
<b>Барлығы:</b>		<b>50</b>

Работы, сданные по предмету «Черчение», оцениваются по 50-балльной степени.

#### 50-40 баллов – «отлично»

- Размещение чертежа на формате А3
- Построение третьей проекции без ошибок
- Правильное построение аксонометрической проекции.
- Масштабность

#### 39-22 баллов – «хорошо»

- Размещение чертежа на формате А3
- Построение третьей проекции без ошибок
- Правильное построение аксонометрической проекции
- Некоторые ошибки в масштабах.

#### 21-5 баллов – «удовлетворительно»

- Размещение чертежа на формате А3.
- Построение третьей проекции без ошибок.
- Ошибки в построении аксонометрической проекции.

#### 4-0 баллов – «не удовлетворительно»

- Неправильное размещение чертежа на формате А3.
- Неправильное построение третьей проекции
- Отсутствие аксонометрического построения.

Критерии оценки абитуриентов, поступающих в особом образовании на творческом экзамене по предмету «Черчение»:

№	Критерий оценок	Балл
1	Оптимальное размещение рисунка на формате А3	10
2	Вычерчивание 2-х проекций. Построение третьей проекции. Аксонометрия. Нанесение размеров	10
3	Графика. Стандарт линий чертежа. Взаимная параллельность и перпендикулярность линий.	15
4	Шрифт. Выполнение основной надписи и размерных чисел.	15
<b>Барлығы:</b>		<b>50</b>

Работы, сданные по предмету «Черчение», оцениваются по 50-балльной степени.

#### 50-40 баллов – «отлично»

- Размещение чертежа на формате А3

- При оценке работ комиссия обращает внимание на следующие особенности Работы, сдаемые по дисциплине «Рисунок», оцениваются по 50-балльной степени:
- 50-40 баллов – «отлично»**
- Удачный выбор композиции;
  - Выявление пропорции в соответствии с законом перспективы;
  - Грамотное линейное построение и правильное расположение на плоскости;
  - Правильное выявление объема, формы и конструктивное построение;
  - Последовательное и грамотное цветовое и тоновое решение;
  - Завершенность работы.

- 39-22 баллов – «хорошо»**
- Удачный выбор композиции;
  - Общее выявление пропорции в соответствии с законами перспективы;
  - Проработка выявления объема и формы предмета и конструктивное решение с незначительными недоработками;
  - Недостаточное выявление цветовых и тоновых отношений.
- 21-5 баллов – «удовлетворительно»**
- Не совсем удачно выбрана композиция;
  - Не выявлен объем и форма предмета;
  - Пропорция и конструктивное построение передана с ошибками;
  - Неправильно расположен на предметной плоскости;
  - Работа не завершена.
- 4-0 баллов – «не удовлетворительно»**
- Композиция неудачна;
  - Пропорция не соблюдена;
  - Грубые ошибки в линейно - конструктивном построении

**Критерии оценки абитуриентов, нуждающихся в особом образовании на творческом экзамене по предмету «Рисунок»:**

№	Критерии оценки	балл
1	Оптимальное размещение рисунка на формате А2	10
2	Грамотность размещения в четко определенной композиционной среде. Рациональное нанесение на поверхность листа всех частей композиции, навык правильного размещения изображения на бумаге	20
3	Учет закономерностей воздушной и линейной перспективы	20
	Барлығы:	50

- 50-40 баллов - «отлично»**
- композиция полностью раскрывает тему;
  - понимание закономерностей составления композиции
  - выразительность пластического решения зрелищна.
- 39-22 баллов - «хорошо»**
- композиция полностью раскрывает тему;
  - Отсутствие выразительности пластического решения
- 21-5 баллов – «удовлетворительно»**
- Была исполнена композиция, но тема не раскрыта
  - Образно-пластическое решение
  - В композиции нет цветовой гармонии.
- 4-0 баллов – «неудовлетворительно»**
- Задание выполнено на низком художественном уровне
  - гармония цветового решения композиции

2.13 В целях обеспечения соблюдения требований и разрешения спорных вопросов при оценке творческих экзаменов, защиты прав лиц, сдающих творческие экзамены, на период проведения экзаменов создается апелляционная комиссия. Апелляционная комиссия создается для рассмотрения заявлений лиц, не согласных с результатами творческого экзамена. Председатель и состав апелляционной комиссии утверждаются приказом Председателя Правления-ректором.

2.14 В случае несогласия с итогами творческого экзамена подается заявление на апелляцию до 13:00 часов следующего дня после объявления результатов творческого экзамена.

2.15 Заявление на апелляцию подается на имя председателя апелляционной комиссии лично лицом, сдавшим творческий экзамен. Решение по апелляции о несогласии с результатами творческого экзамена принимается большинством голосов от общего числа членов комиссии. В случае равенства голосов голос председателя комиссии является решающим. Работа апелляционной комиссии оформляется протоколом, подписанным председателем и всеми членами апелляционной комиссии.

2.16 По экзамену «Рисунок» рекомендованы следующие инструменты и материалы:

- а) бумага;
- б) карандаш различной мягкости (НВ, В, 2В);
- в) властик (мягкий рисовальный)

Принимая комиссия предоставляет заверенную печатью бланк для рисования (формат А3).

2.17 Инструменты, необходимые для черчения:

- а) линейка - 30 см;
- б) уголовые (треугольные линейки) - 30°/60°/90° - 45°/45°/90°;
- в) циркуль или готовый линейник;
- г) карандаш-3Т, 2Т, Т, ТМ, М, 2м, 3М или 3Н, 2Н, Н, НВ, В, 2В, 3В;
- д) ластик;
- е) транспортир;
- ж) точилка.

Принимая комиссия предоставляет заверенную печатью бланк для рисования (формат А3).

### 3. ТВОРЧЕСКИЕ ЭКЗАМЕНАЦИОННЫЕ ЗАДАНИЯ

#### 1-ый творческий экзамен – «Рисунок» (капитель)

3.1 Требования для выпускников организаций общего среднего (среднего общего) образования, выпускников организаций образования, реализующих образовательные программы технического и профессионального (начального) и среднего профессионального), после среднего образования по экзамену «Рисунок» капителя, сделанного из гипса, компоновка и построение: тональное единство и целостность рисунка.

3.2 К экзаменационной постановке по рисунку абитуриент должен продемонстрировать следующие умения и навыки в ведении рисунка: композиционный поиск в формате, соотношение пластической формы капителя, ее характерных особенностей, пространственного расположения; соблюдение пропорций; конструктивное построение и легка большой формы светотенью; владение линейей, шпательом, ластиком, завершенность рисунка.

3.3 Рекомендации по выполнению экзаменационного задания: распределить работу на три основных этапа. Все этапы разделить на равные временные отрезки.

- 1) определить композицию. Изображение следует хорошо разместить на листе бумаги. Необходимо показать трехмерность головы на двухмерной плоскости листа.
- 2) выявление конструктивных формы головы правильно определить пропорции в рисунке.
- 3) выстроить тональные отношения в рисунке. Передать объем изображаемых частей лица тоном.

**Творческий экзамен по предмету «Рисунок» выполняется в формате А2.**

## 2-ой творческий экзамен – «Черчение»

- 3.4 экзамен проводится в форме письменного экзамена, на котором абитуриенты выполняют графическую работу по договору задания в экзаменационном билете.
- 3.5 экзаменационные билеты составлены в рамках программы средней общеобразовательной школы по предмету «Черчение».
- 3.6 на экзамене по черчению в экзаменационном билете абитуриент имеет задачу построить третью проекцию по двум проекциям и аксонометрию заданного изображения.
- 3.8 экзаменационная работа выполняется на бумаге для черчения формата А3 карандашом с использованием средств черчения.

Тема экзаменационного задания:

Построение третьей проекции по двум заданным проекциям:

(На рисунке 2 показан вариант задания)

- вид сверху;

- вид сверху;

- вид слева, расположите их в проекционной связи.

Выполняйте оси симметрии на невидимых линиях. Обведите размеры по ГОСТ 2.307-68.

Графическую работу в формате А3.

- Выполнить в масштабе;

- нанести рамку формата;

- Построение аксонометрии;

- провести координатные оси X, Y, Z и ось симметрии.

## 4. ПРОГРАММА ТВОРЧЕСКОГО ЭКЗАМЕНА ДЛЯ АБИТУРИЕНТОВ С ОСОБЫМИ ОБРАЗОВАТЕЛЬНЫМИ ПОТРЕБНОСТЯМИ

-слабовидящих;

-речевых нарушений;

-с нарушениями опорно-двигательного аппарата.

4.1 Абитуриентам в силу особенностей выполнения требований творческого экзамена по дисциплине «Рисунок» нуждающимся в особом образовании, создаются условия для близости к поставкам.

4.2 В индивидуальной творческой экзаменационной работе абитуриент должен принять особенности каждого из них и сформировать позитивную среду.

4.3 Организация выполнения экзаменационной работы в зависимости от возможностей и потребностей, разработка необходимого и достаточного для абитуриента с ограниченными возможностями здоровья материала исполнения, привычного ему.

4.4 Экзамен по рисованию и черчению проводится согласно утвержденному расписанию (по 3 часа) в специально оборудованных аудиториях, оснащенных видео записью. Для поступающих подготовляются экзаменационные материалы с разработанными вариантами заданий. Место абитуриента в аудитории обозначается номером, полученным перед экзаменом. Задание выполняется в формате ватмана А3 с печатью Приемной комиссии и шифруется представителем приемной комиссии.

4.5 Материально-техническое обеспечение:

- санитарно-гигиенические нормы с учетом потребностей (требования к водоснабжению, канализации, освещению, воздушно - тепловому режиму и др.);

- возможность беспрепятственного доступа к объекту инфраструктуры образовательного учреждения с ограниченными возможностями;

- санитарно-бытовые условия с учетом потребностей поступающих (наличие оборудованных гардеробов, санузлов, мест личной гигиены и т.д.);

## Варианты постановок 1-ый творческий экзамен – «Рисунок» (капители)



2-ой творческий экзамен – «Черчение»  
(Вы должны нарисовать третий вид в соответствии с двумя заданными изображениями)

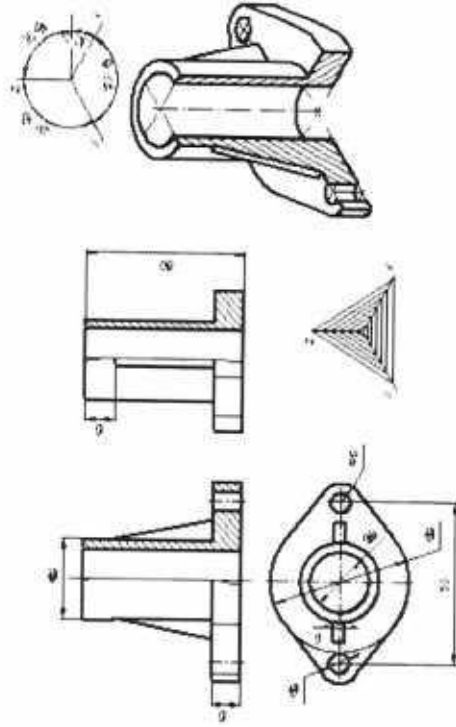

Рисунок 2

## 5. КРИТЕРИИ ОЦЕНКИ Критерии оценивания на творческом экзамене по предмету «Рисунок»

№	Критерии оценки	Балл
1	Оптимальное размещение рисунка на формате А2	5
2	Грамотность размещения в четко определенной композиционной среде. Рациональное нанесение на поверхность листа всех частей композиции, навыков правильного размещения изображения на бумаге, композиционная последовательность.	15
3	Композиционное решение на листе бумаги, пропорциональность, анализ света и тени, отображение плавных форм и объемов штрихами и линиями.	15
4	Учет закономерностей воздушной и линейной перспективы.	15
<b>Всего:</b>		<b>50</b>